

Bühnenplan roughiness

- PA gestellt durch den Veranstalter
- Monitoring wie unten beschrieben durch roughiness

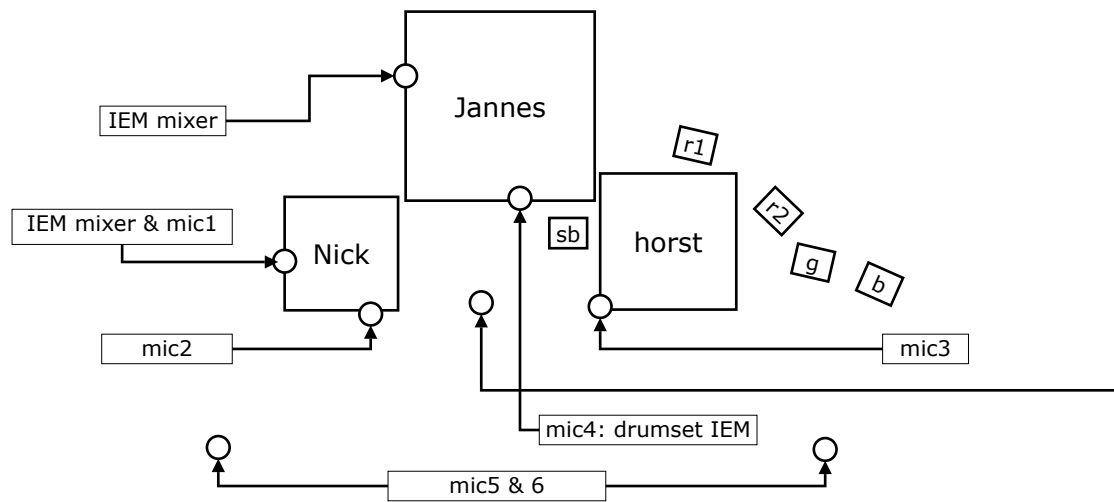

Nick:

mic1 vocal
mic2 'NickStick' (percussion mit mic auf Bodenplatte)
mic5 & 6 ambient Mikrofone re / li auf das Publikum gerichtet für InEar Nick

Jannes:

drumset

horst:

mic3 vocal
keyboard
pedalboard 1 git
pedalboard 2 bass
Notenständer als Geräteständer

sb: StageBox -> via AES -> **r1** -> x-32 core

r1:

rack für IEM (x-32 core; w-lan stage router; 1 x in ear wireless)

r2:

rack mit bass und git amp

b: bass box

g: git box

mic4 drumset IEM: solitäres mic vor dem drumset für IEM. Alternativ submix vom FOH -> **r1**

möglicher Anschlußplan:

mic 1-3, keyboard
via **sb** (StageBox als splitter) -> FOH

git und bass:

via DI box (auf den pedalboards vorhanden) -> FOH

r2, b, g nicht zwingend notwendig wenn bass und git direkt über die PA gespielt wird.

